

APL-D

SPITZVERZÄHNUNG
ZOLL

APL-C

KREUZVERSATZ

Präzisions-Kraftspannfutter Ø 500 - 1000 mm

- Ohne Durchgang
- Langhub
- 3 Backen
- **proofline®** Futter = abgedichtet - wartungsarm

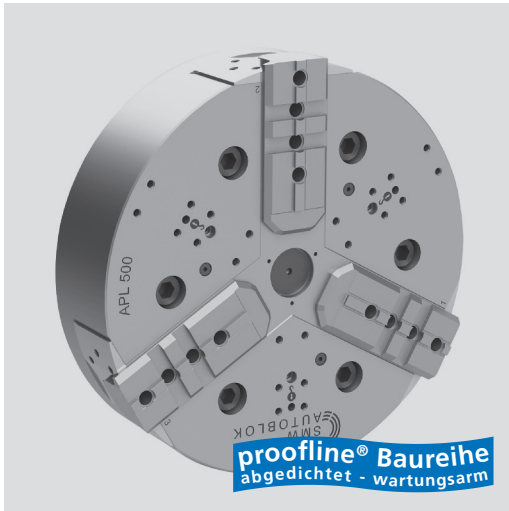

Anwendung/Kundennutzen

- Für große Produktionsstückzahlen von Futterteilen
- Abgedichtetes Futter, wartungsarm, speziell geeignet zur Trockenbearbeitung von Guss- und Schmiedeteilen oder bei Einsatz von Hochdruckkühlmittel
- Extra großer Spannbereich

APL-D: Grundbacken SPITZVERZÄHNUNG ZOLL

APL-C: Grundbacken KREUZVERSATZ (Typ "American Standard")

Technische Merkmale

- EXTRA langer Backenhub
- Konstante Spannkraft durch Dauerfett schmierung
- Durchgangsbohrung für Medienzufuhr
- Futterkörper und Innenteile einsatzgehärtet
- **proofline®** Futter = abgedichtet - wartungsarm

Lieferumfang

3-Backenfutter

1 Satz Nutensteine mit Schrauben (nicht bei APL-C)

1 Satz weiche Aufsatzbacken (nicht bei APL-C)

Befestigungsschrauben

Bestellbeispiel

3-Backenfutter APL-C 630 Z380

Spannkraft- / Drehzahldiagramm

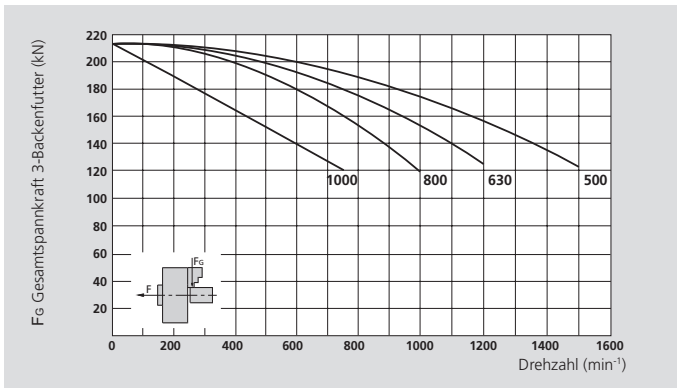

Die Daten in den Diagrammen beziehen sich auf 3-Backenfutter, die nach Bedienungsanleitung frisch gewartet und mit SMW-AUTOBLOK-Fett K67 geschmiert sind. Die statischen und dynamischen Spannkraften sind mit weichen Standard-Aufsatzbacken gemessen, die nicht radial über den Futterkörper überstehen.

⚠ Sicherheitshinweis / Beschädigungsgefahr:

Bei höheren / schwereren Aufsatzbacken oder bei radial über den Futterkörper hinausstehenden Backen muss die Betätigungskraft / Drehzahl entsprechend reduziert werden.

Technische Daten

SMW-AUTOBLOK Typ		APL-D 500 APL-C 500	APL-D 630 APL-C 630	APL-D 800 APL-C 800	APL-D 1000 APL-C 1000
Hub pro Backe	mm	13.3	13.3	13.3	13.3
Kolbenhub	mm	33	33	33	33
Betätigungskraft max.*	kN	120	120	120	120
Gesamt-Spannkraft max.*	kN	215	215	215	215
Drehzahl max.	min ⁻¹	1400	1000	800	750
Masse (ohne Aufsatzbacken)	kg	170	297	535	840
Massenträgheitsmoment	kg·m ²	5.5	14.6	44	105
Betätigungszylinder (empfohlen)	Typ	SIN-S 175 / 200	SIN-S 175 / 200	SIN-S 175 / 200	SIN-S 175 / 200
Id.-Nr. APL-D (Zentrierrand)		77184050	77184063	77184080	77184090
Id.-Nr. APL-C (Zentrierrand)		77187850	77187863	77187880	77187890

* Bei Innenspannung muss die Betätigungskraft um 30% reduziert werden.



SMW-AUTOBLOK
472

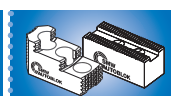

SMW-AUTOBLOK
474



SMW-AUTOBLOK
331

Präzisions-Kraftspannfutter Ø 500 - 1000 mm

- Ohne Durchgang
- Langhub
- 3 Backen
- proofline® Futter = abgedichtet - wartungsarm

APL-D

SPITZVERZÄHNUNG
ZOLL

APL-C

KREUZVERSATZ

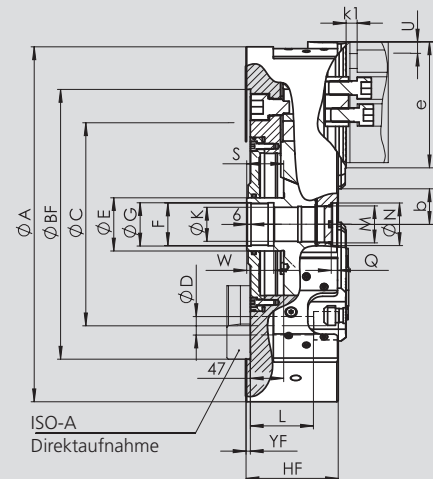
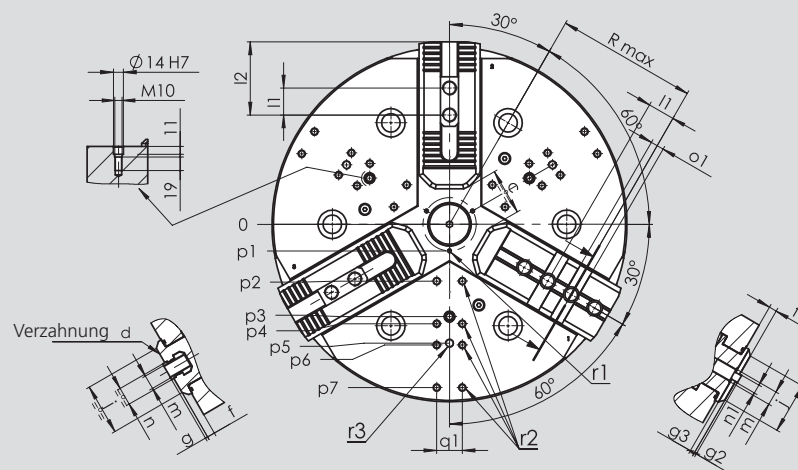

Technische Änderungen vorbehalten.
Für genauere Informationen steht Ihnen unser Kundenservice gerne zur Verfügung.

SMW-AUTOBLOK Typ			APL-D 500 APL-C 500	APL-D 630 APL-C 630	APL-D 800 APL-C 800	APL-D 1000 APL-C 1000
Aufnahme			Z380	Z380	Z520	Z520
	A	mm	500	630	800	1000
	Bf H6	mm	380	380	520	520
	C	mm	330.2	330.2	463.6	463.6
	D	mm	26	26	26	26
	E	mm	75	75	75	75
	F	mm	M60 x 1.5	M60 x 1.5	M60 x 1.5	M60 x 1.5
	G H8	mm	61	61	61	61
	Hf	mm	130	140	150	150
	K	mm	48	48	48	48
	L	mm	89	89	89	89
	M	mm	M52 x 1.5	M52 x 1.5	M52 x 1.5	M52 x 1.5
	N H8	mm	60	60	60	60
	Q	mm	7.5	7.5	7.5	7.5
Futter geöffnet	R1	mm	257	322	407	507
Max.	R	mm	198	250	351	465
	S	mm	52	52	52	52
Backenhub	U	mm	13.3	13.3	13.3	13.3
	W	mm	38	38	38	38
Max. / min.	Z	mm	47 / 14	57 / 24	57 / 24	67 / 34
Min.	b	mm	36.5	36.5	36.5	36.5
Min.	c	mm	42	42	42	42
	d	Zoll	3 / 32 x 90°	3 / 32 x 90°	3 / 32 x 90°	3 / 32 x 90°
	e	mm	177	242	327	457
	f	mm	11	11	11	11
	g	mm	3.5	3.5	3.5	3.5
	g2	mm	3	3	3	3
	g3	mm	6.5	6.5	6.5	6.5
	j	mm	72	72	72	72
	k1	mm	16	16	16	16
	l1	mm	38	38	38	38
Max. / min.	l2	mm	145 / 54	210 / 54	295 / 54	393 / 54
	l3	mm	38.1	38.1	38.1	38.1
	m	mm	M20	M20	M20	M20
	n H8	mm	25.5	25.5	25.5	25.5
	n1 H8	mm	12.7	12.7	12.7	12.7
	o1	mm	19.03	19.03	19.03	19.03
	p1	mm	37.5	37.5	37.5	37.5
	p2	mm	80	80	-	80
	p3	mm	130	130	130	130
	p4	mm	140	170	200	170
	p5	mm	167.5	280	280	280
	p6	mm	170	-	290	260
	p7	mm	230	260	380	350
	q1	mm	36	36	36	36
	r1	mm	M6	M6	M6	M6
	r2	mm	M10	M10	M10	M10
	r3	mm	M12	M16	M16	M16
	Yf	mm	6	6	6	6
Anzahl „o1“ Quernuten (nur für APL-C)			2	3	6	9
Anzahl „m“ Gewinde (nur für APL-C)			4	5	8	10