



Anwendung/Kundennutzen

- Betätigung von 2 + 2 Backenfuttern Typ TPT mit 2-Kolben-Betätigung
- Betätigung von Kraftspannfuttern mit Auswerfer / rückziehbarem Anschlag
- Betätigung von Spannfuttern mit rückziehbaren Anschlägen oder Axialfingerfuttern mit kraftbetätigten Zentrierbacken (Wegekontrolle für beide Kolben)

Technische Merkmale

- Doppelkolbenzylinder mit 4-fach Ölzuführung zur separaten Ansteuerung der Zylinderkammern
- Betriebsdruck = 8 - 70 bar
- Einbaulage horizontal oder vertikal
- Wegekontrolle je Zylinder, Sicherheitsventile am großen Zylinder (Kolben 1)
- Zentrale Bohrung für Mediumzufuhr mit Gewinde für Drehzuführung
- Befestigung von hinten mit Durchgangsschrauben
- Filter 10 µm in Druckleitung erforderlich
- Öl HM32 ISO 3448 verwenden

Lieferumfang

Doppelkolbenzylinder mit Schaltring an jedem Zylinder
Befestigungsschrauben
Wegekontrolle für beide Kolben
Konsole für Näherungsschalter
(Näherungsschalter nicht im Lieferumfang enthalten)

Bestellbeispiel

Doppelkolbenzylinder DCE 64-64 oder
Doppelkolbenzylinder DCE 64-64 mit Drehzuführung (optional)

Technische Daten

SMW-AUTOBLOK Typ		DCE 64-64 / 30-40	DCE 140-140 / 50-50	DCE 240-240 / 60-60
Id.-Nr.		33705212	33705217	33705221
Kolbenhub	mm	30 - 40	50 - 50	60 - 60
A Kolbenfläche	cm ²	66	140	238
B Kolbenfläche	cm ²	63	211	340
C Kolbenfläche	cm ²	63	138	238
D Kolbenfläche	cm ²	66	150	254
A Kolbenkraft max.	kN	46	98	119
B Kolbenkraft max.	kN	44	147	170
C Kolbenkraft max.	kN	44	97	119
D Kolbenkraft max.	kN	46	105	127
Drehzahl	min ⁻¹	5000	4000	3200
Masse	kg	28.6	42.5	116
Massenträgheitsmoment	kg·m ²	0.074	0.18	1
Betriebsdruck max.	bar	70	70	50
Betriebsdruck min.	bar	8	8	8
Leckölmenge (*)	dm ³ /min	3	3	3

* Gesamt bei 30 bar / 50 °C.

Achtung: Bei höherem Druck steigt die Leckölmenge proportional. Bei höherer Öltemperatur steigt die Leckölmenge überproportional (Fallweise eventuell Ölkühler vorsehen!).

Bitte fordern Sie im Bedarfsfall zur Auslegung/Überprüfung des Hydraulikaggregates unsere Datenblätter an.

Zylinder DCE für 2 + 2 Futter Typ TPT

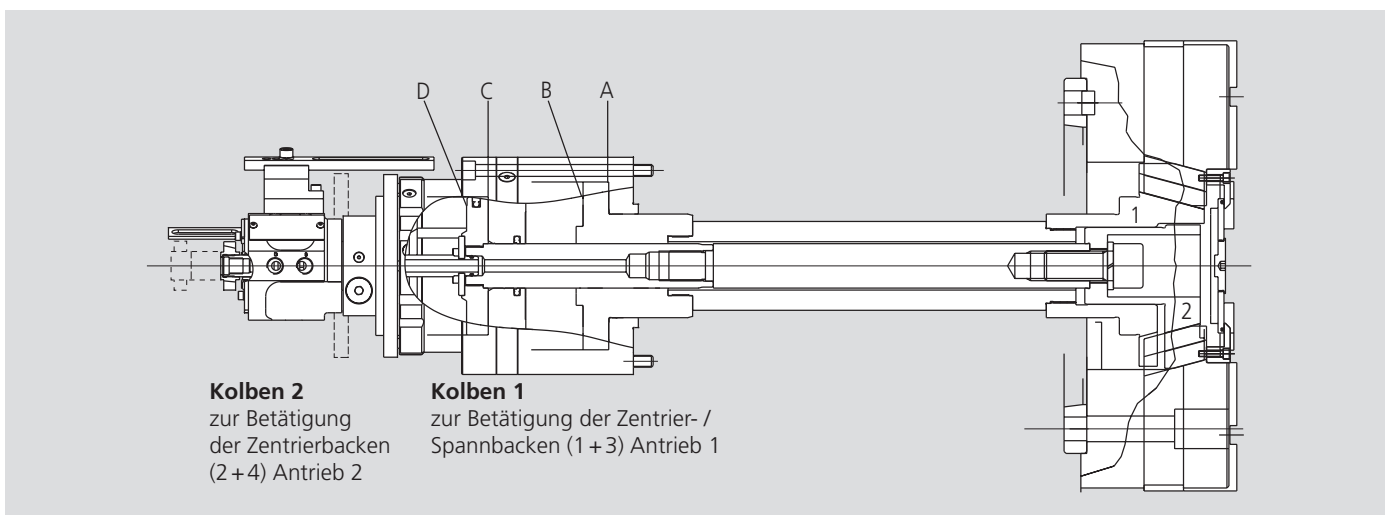

- Hydraulischer Doppelkolbenzylinder umlaufend
- Bis 70 bar
- Durchgangsbohrung für Medienzufuhr
- Wegekontrolle über Näherungsschalter oder LPS 4.0

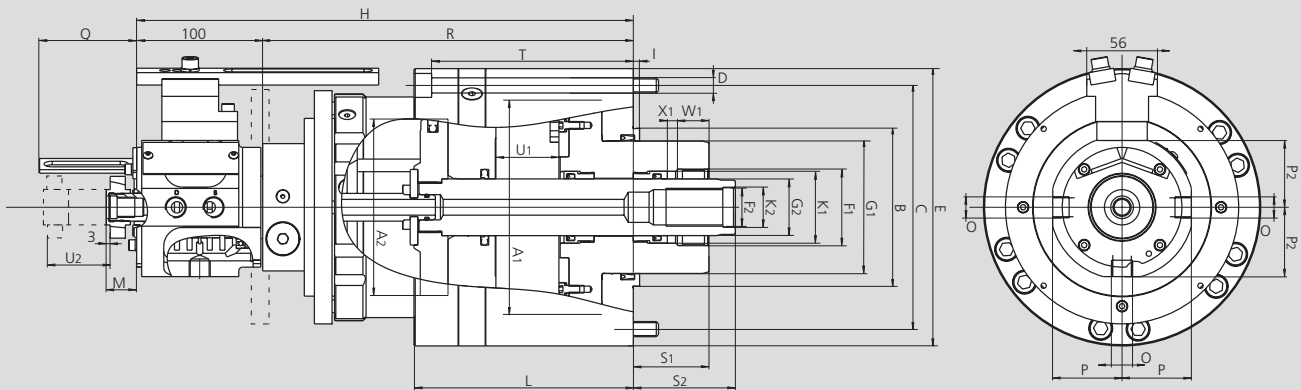

Technische Änderungen vorbehalten.
Für genauere Informationen steht Ihnen unser Kundenservice gerne zur Verfügung.

SMW-AUTOBLOK Typ			DCE 64-64 / 30-40	DCE 140-140 / 50-50	DCE 240-240 / 60-60
Kolbendurchmesser 1	A1	mm	125	170	215
Kolbendurchmesser 2	A2	mm	95	140	183
Aufnahme	B h6	mm	105	125	160
Befestigungslochkreis	C	mm	145	195	250
Befestigungsschrauben	D	mm	6 x M10	6 x M12	6 x M16
	E	mm	174	220	280
Kolbengewinde 1	F1	mm	M45 x 1.5	M60 x 1.5	M75 x 2
Kolbengewinde 2	F2	mm	M20 x 1.5	M30	M36
	G1	mm	85	105	125
	G2	mm	30	45	55
	H	mm	362	394	451
	I	mm	5	5	5
	K1	mm	42	57	70
	K2	mm	20,5	31	37
	L	mm	164	174	213
Max.	M	mm	31	24	28
	O	Zoll	G 3/8"	G 3/8"	G 1/2"
	P	mm	55	55	62
	P1	mm	55	55	63
	P2	mm	53	53	63
	Q	mm	77	77	97
	R	mm	262	294	326
Min.	S1	mm	40	60	70
Min.	S2	mm	76	81	110
	T	mm	151	160	197
Hub Kolben 1	U1	mm	30	50	60
Hub Kolben 2	U2	mm	40	50	60
	W1	mm	25	25	35
	W2	mm	30	45	50
	X1	mm	10	8	9
	X2	mm	10	10	10

DCE Zylinder optional mit linearem Positionsmesssystem LPS 4.0

