

- Elektropneumatischer Sicherheitssteuerschrank
- Für Big Bore Futter
- Näherungsschalter für Druckkontrolle und Hubkontrolle

## Universeller, elektropneumatischer Sicherheitssteuerschrank für Big Bore Futter in 1/2" / 3/4" Technik

- Alle Sicherheitsfunktionen integriert
- Einfache Installation - keine weiteren Bauteile notwendig
- Für alle gängigen Versorgungsspannungen geeignet
- LCD Display in Englisch
- Schnelle Futterbetätigung durch 1/2" / 3/4" Pneumatikbauteile
- Betätigung durch ein externes Signal

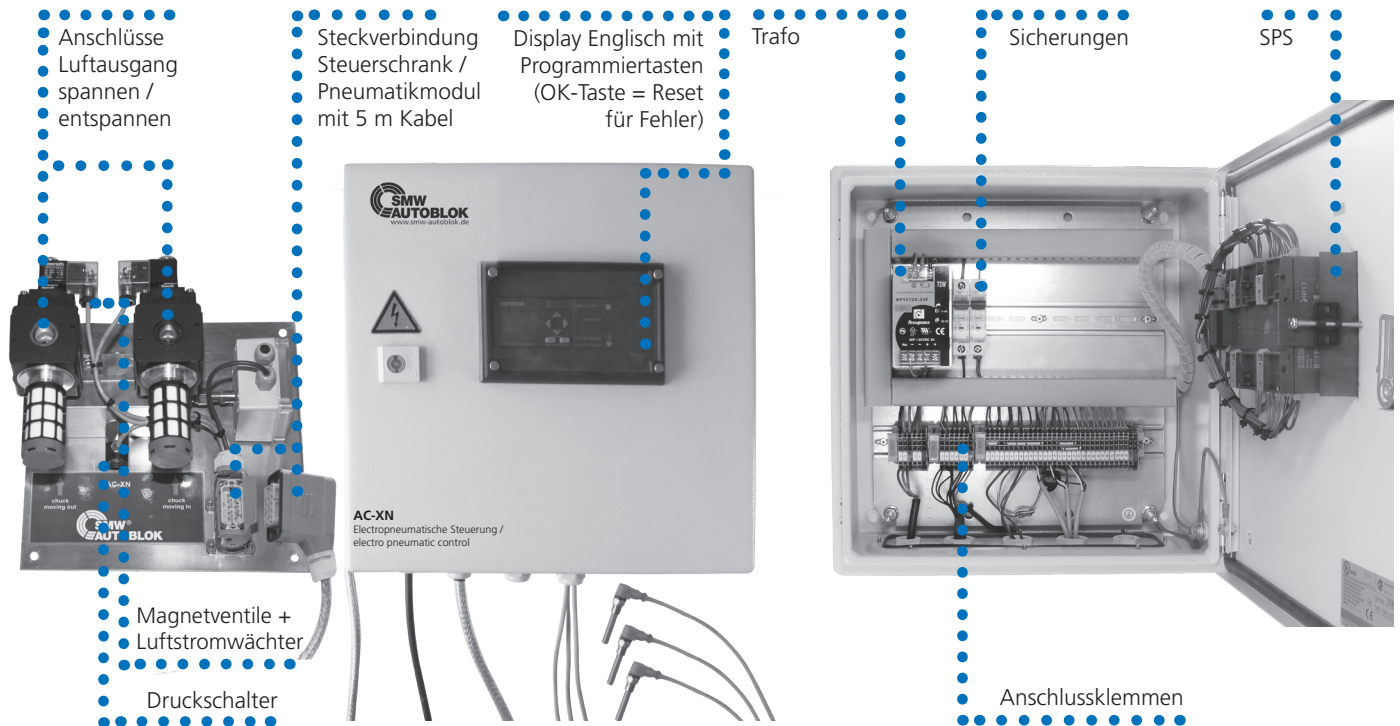

### Zubehör:

**Fußschalter F2**  
inkl. 4 m Kabel  
Id.-Nr. 013324

**Näherungsschalter für Spanndruck und  
Spannhubabfrage M8 x 1**  
Id.-Nr. 203500

**Wartungseinheit 1/2"**  
Id.-Nr. 192074  
**Wartungseinheit 3/4"**  
Id.-Nr. 199790

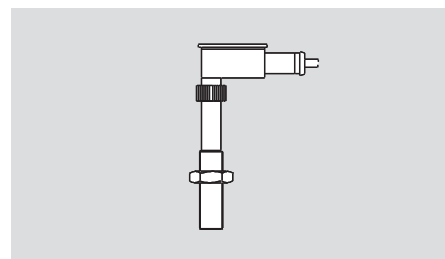

### Bestellübersicht:

Steuerung AC-XN komplett 1/2"	Id.-Nr. 203491
Steuerung AC-XN komplett 3/4"	Id.-Nr. 203490

### Standardlieferungsumfang:

**Steuerschrank**  
L x B x H = 380 x 380 x 220 mm

**Pneumatikmodul 1/2" oder 3/4"**  
L x B x H = 300 x 300 x 130 mm

**3 Stück Näherungsschalter M8 x 1**  
(Id.-Nr. 203500) im Lieferumfang enthalten

- Pneumatikplan
- Schaltschema

### Elektrischer Anschluss AC-XN

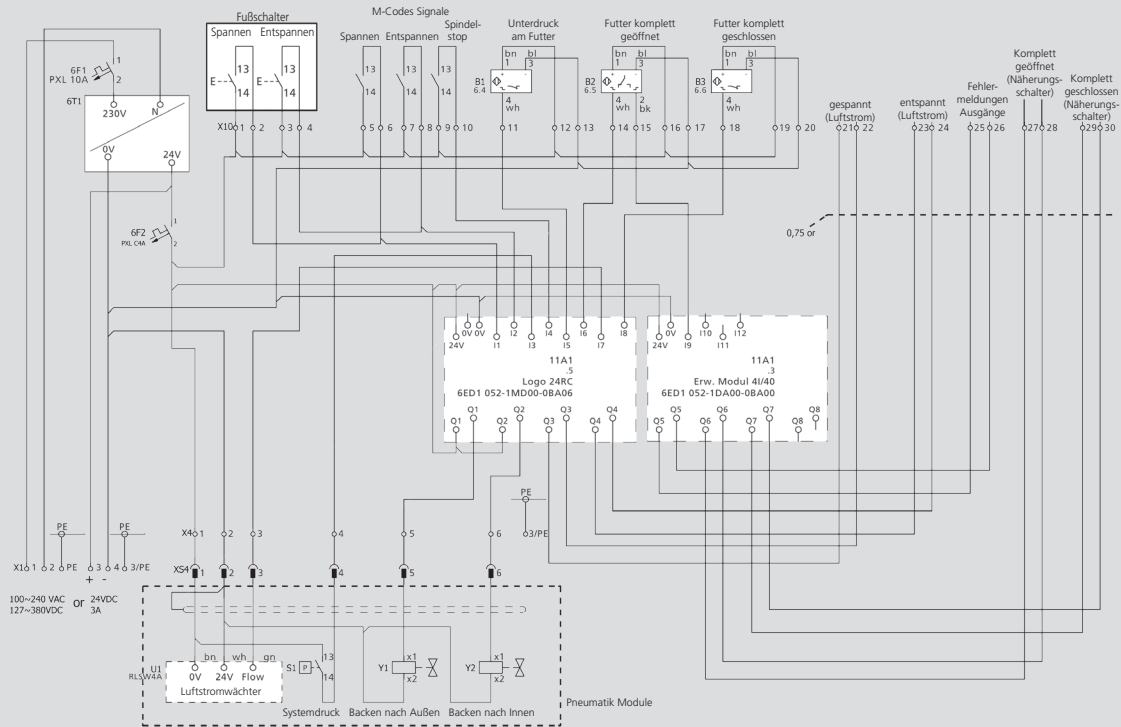

### Schaltschema AC-XN

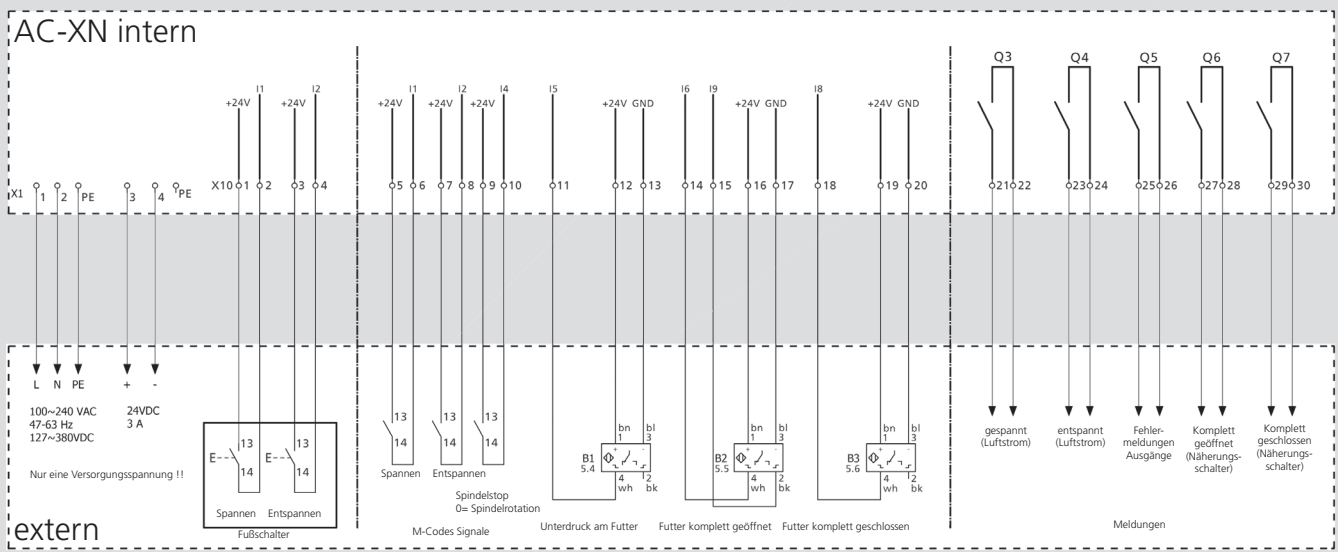

### Pneumatikplan AC-XN

