

STV-3N / STV-3L

Federgespannter und pneumatisch betätigbarer Krafspanner

- Federgespannt, pneumatisch öffnen
- Pneumatische Backenhubkontrolle

- 3 Backen
- STV-3N: Normalhub
- STV-3L: Langhub

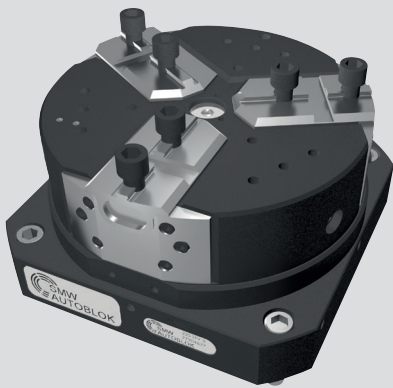

proofline® Baureihe
abgedichtet - wartungsarm

Anwendung/Kundennutzen

- Kompakte Bauweise
- Geschützt gegen das Eindringen von Spänen
- Höchste Wiederholgenauigkeit
- Höchste Steifigkeit

Technische Merkmale

- Federgespannt, pneumatisch öffnen
- abgedichtet **1**
- Turbo-Funktion zur Spannkrafterhöhung
- Gehäuse und Funktionsteile gehärtet für hohe Präzision und Langlebigkeit
- Sperrluftanschluss
- 3 Backenführungen: Kreuzversatz
- Nur Außenspannung möglich
- Sicherheitsventil SAB-1 **2** zur Erhaltung der Spannkraft während Palettentransport / Lagerung und Bearbeitung (optional)
- Pneumatische Backenhubkontrolle (optional)
- Schmierung mit SMW-AUTOBLOK K67 Fett

Lieferumfang

Kraftspanner ohne Aufsatzbacken
Passschrauben und Passhülsen enthalten

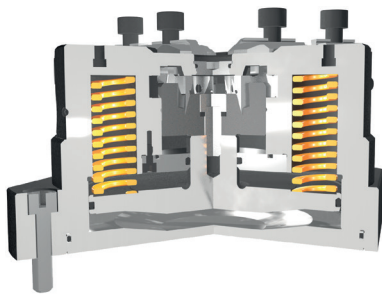

Anwendung unter Rotation:

Der Kraftspanner kann bis zu einer Drehzahl von max. 1000 1/min. (Normalhub-Version) und max. 800 1/min. (Langhub-Version) verwendet werden. Voraussetzung hierfür ist das Spannen mit Federn und mit Turbo-Funktion mit einem Druck von min. 3 bar und Aufsatzbacken die nicht schwerer als die Standard Aufsatzbacken sind.

Spannkraftdiagramme

STV-3N ■ 225 ■ 180
STV-3L ■ 225

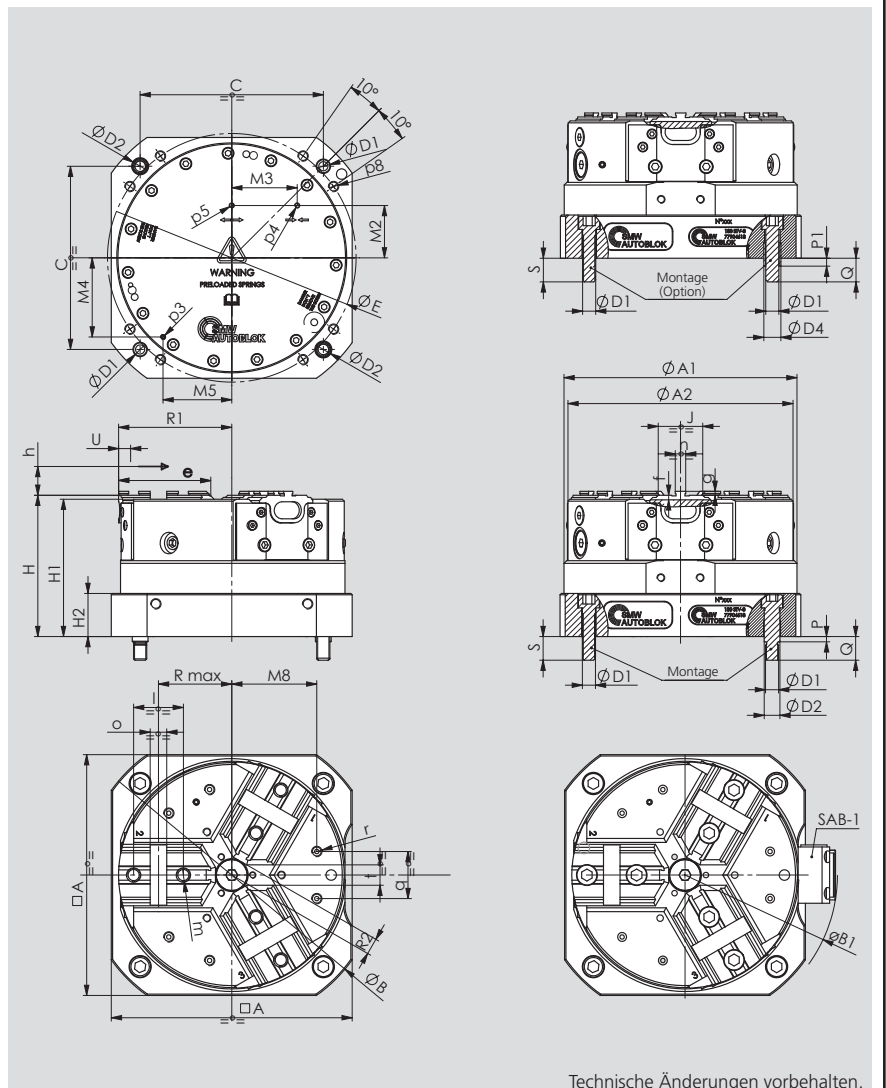
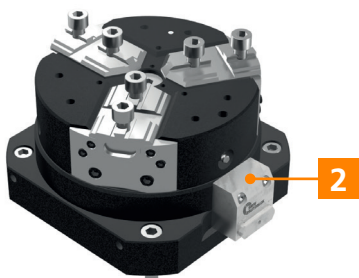
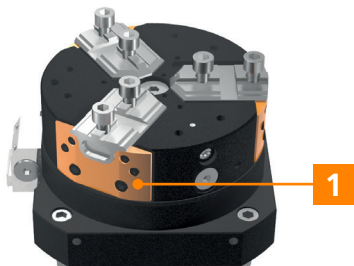
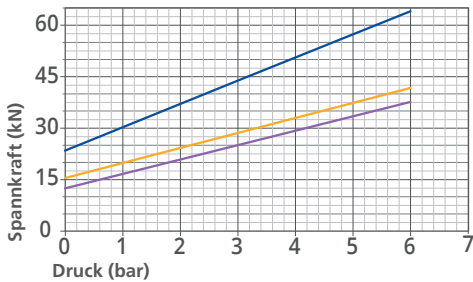

Technische Änderungen vorbehalten.

STV-3N / STV-3L

- Federgespannt, pneumatisch öffnen
- Pneumatisches Backenhubsteuerventil

- 3 Backen
- STV-3N: Normalhub
- STV-3L: Langhub

Federgespannter und pneumatisch betätigbarer Kraftspanner

Typ	Id.-Nr.	Typ Hub	Max. Spannungsbereich mittlerer Hub [kN]		Hub je Backe [mm]	Kolbenfläche [cm ²]	Öffnungsdruck [bar]	Max. Betriebsdruck [bar]	Min. / max. Betriebsdruck [bar]	Gewicht [kg]
			Federn	Federn + Turbo						
180 STV-3N	77904618	Normal	13	38	3.8	170	5	6	-	18
225 STV-3N	77904622	Normal	24	64	4.2	250	6	6	-	29.5
225 STV-3L	77904722	Lang	16	42	8	250	6	6	-	29.5
180 STV-3N + SAB-1	77905018*	Normal	-	-	-	-	-	-	3.5 / 6	-
225 STV-3N + SAB-1	77905022*	Normal	-	-	-	-	-	-	3.5 / 6	-
225 STV-3L + SAB-1	77905122*	Lang	-	-	-	-	-	-	3.5 / 6	-

* Die Id.-Nr. ist für Kraftspanner mit SAB-1 Sicherheitsventil. Beispiel: Die Id.-Nr. 77905018 besteht aus STV-3N 180 Id.-Nr. 77904618 und SAB-1 Id.-Nr. 27581810

SMW-AUTOBLOK Typ STV-3			180	225
	A	mm	184	225
	A1	mm	178	222
	A2	mm	172	216
	B (Ø)	mm	225	284
Durchmesser SAB-1 Ventil	B1 (Ø)	mm	233	276
	C	mm	140	180
	D1 (Ø)	mm	M10	M12
	D2 (Øf7)	mm	12	14
	D4 (Øjs7)	mm	13	16
	E (ø)	mm	190	240
	H	mm	108	115
	H1	mm	105	112
	H2	mm	33	38
	J	mm	34	46
	M2	mm	40	50
	M3	mm	50	65
	M4	mm	60.5	79
	M5	mm	52.5	63
	M8	mm	65	80
	P	mm	4	5
	P1	mm	6	6
	Q	mm	18	20
Min. / max. (Normalhub)	R max	mm	52.2 / 56	67.8 / 72
Min. / max. (Normalhub)	R1	mm	82.7 / 86.5	103.8 / 108
Min. / max. (Normalhub)	R2	mm	8.7 / 12.5	12.8 / 17
Min. / max. (Langhub)	R max	mm	/	68 / 76
Min. / max. (Langhub)	R1	mm	/	104.5 / 112.5
Min. / max. (Langhub)	R2	mm	/	9 / 17
	S	mm	18	20
Normalhub	U	mm	3,8	4.2
Langhub	U	mm	/	8
	e	mm	70	87
	f	mm	3.5	3.5
	g	mm	3	3
	h	mm	25	35
	l	mm	38	44.4
	m	mm	M10x12	M12x14
	n (h8)	mm	7.94	7.94
	o (H7)	mm	12.68	12.68
Luftanlagekontrolle / Sperrluftanschluss	p3	mm	M4	M4
Schraubstock geschlossen	p4	mm	M4	M4
Schraubstock geöffnet	p5	mm	M4	M4
	p8	mm	M8x16	M10x18
	q	mm	36	45
	r	mm	M8x10	M8x10
Min. / max. (Normalhub)	t	mm	9 / 15.6	13.5 / 20.9
Min. / max. (Langhub)	t	mm	/	6.8 / 20.9

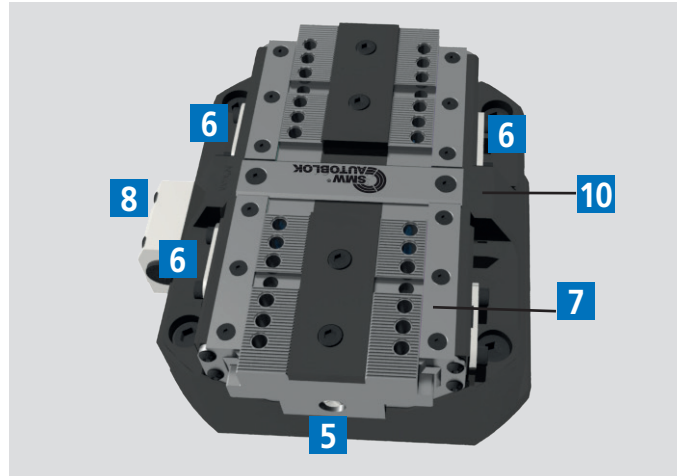
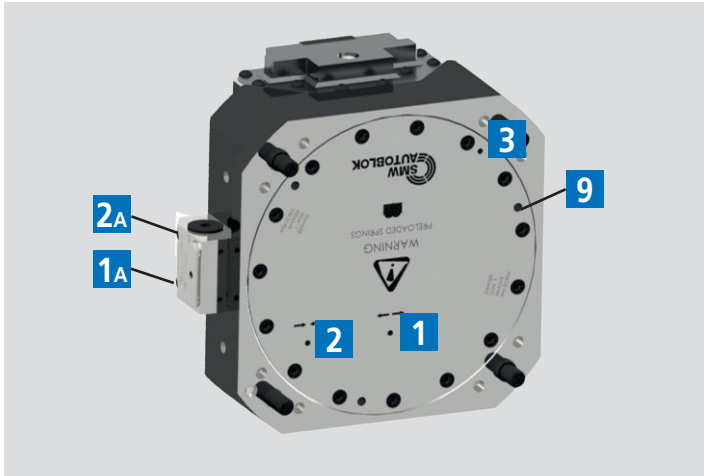

Alternative 1

± 0,03 mm zur Spannmittle

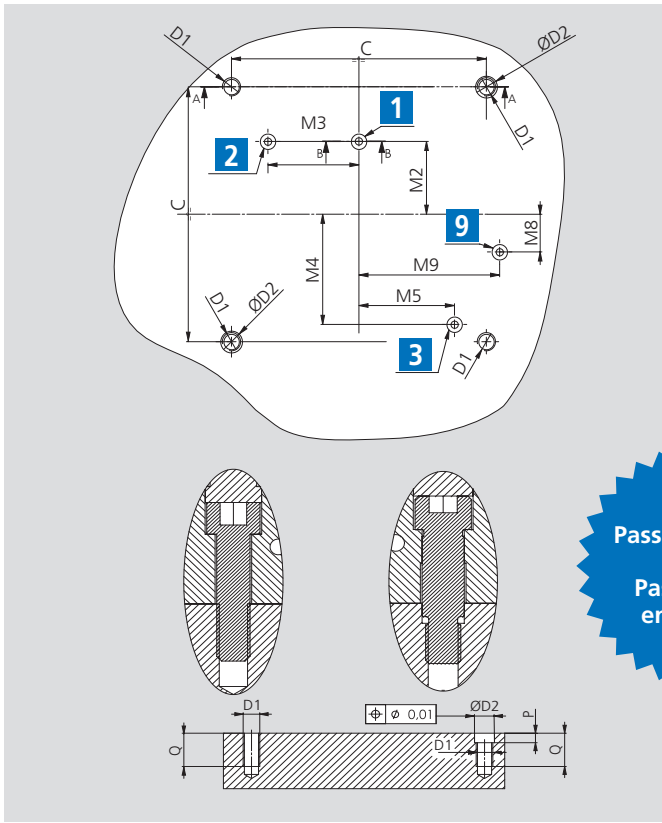

Alternative 2

± 0,025 mm zur Spannmittle

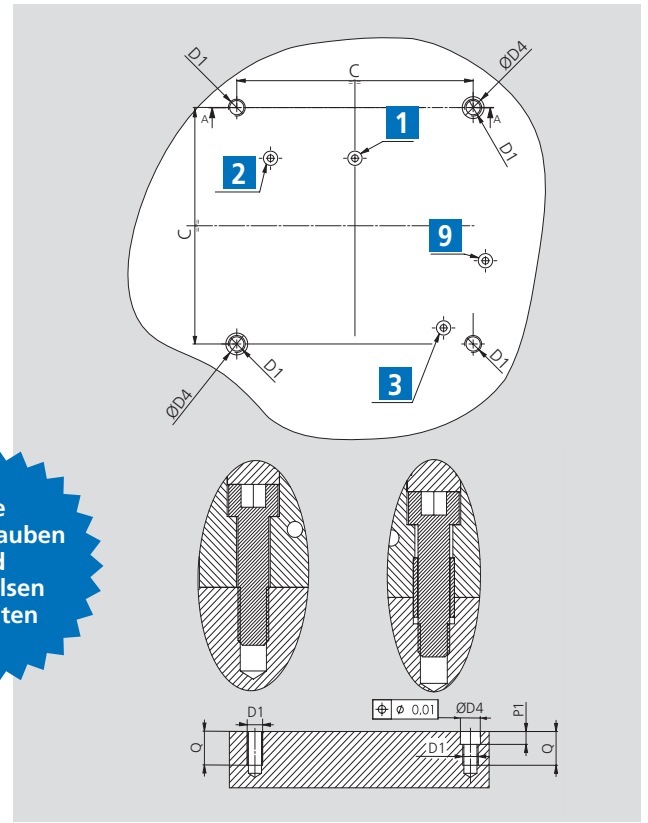

Alle Passschrauben und Passhülsen enthalten

Medienübergabe: Korrekte Ausführung

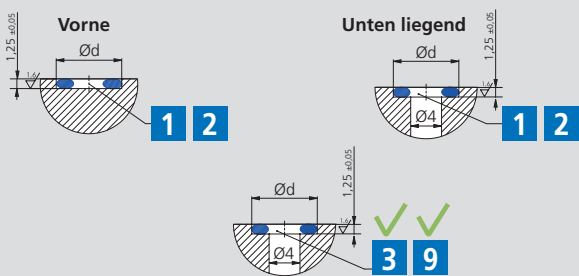

- 1** Öffnen
- 2** Schließen
- 3** Pneumatische Backenabfrage oder Sperrluft*
- 1A** Öffnen (vorne)
- 2A** Schließen (vorne)
- 5** Schmierung
- 6** Näherungsschalter
- 7** Pneumatische Backenabfrage
- 8** Sicherheitsventil SAB-1 (optional)
- 9** Luftanlagekontrolle** (nur unten)
- 10** Luftanlagekontrolle** (seitlich)

* Der Sperrluftanschluss kann nur ohne Ventil verwendet werden.
** 9 und 10 nur bei STV-2.

STV	C	D1	D2H7	D4H7	M2	M3	M4	M5	M8	M9	P	P1	Q	Ød	OR
125	100	M8	10	11	32	29.5	40.5	38.5	10.6	54.5	6	6	18	8	OR2018
180	140	M10	12	13	40	50	60.5	52.5	20.7	77.3	6	7	21	8.8	OR2021
225	180	M12	14	16	50	65	79	63	15	99.9	7	7	24	8.8	OR2021